

Baureihe Veracitor VX
Diesel- und Treibgas-Gabelstapler
4.000 kg, 4.500 kg, 5.000 kg und 5.500 kg

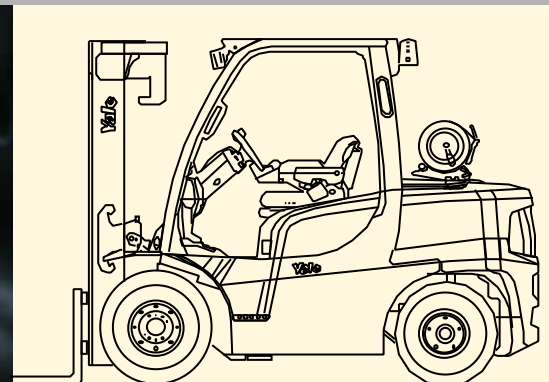

- Intellix-Staplersystemmanagement
- 3 anwendungsabgestimmte Getriebe, darunter das weltbeste hydrodynamische Getriebe - das Yale Techtronix 200X
- Ölbad-Lamellenbremsen
- ADS - Automatisches Abbremsssystem beim Techtronix 100-Getriebe
- Kontrolliertes Zurückrollen
- CANbus-Technik
- Accutouch-Minibedienhebel, handgerechter PalmTech-Joystick und manuelle Bedienhebel
- Superelastikreifen, luftbefüllte Reifen und Michelin XZM Radialreifen

Abmessungen des Staplers

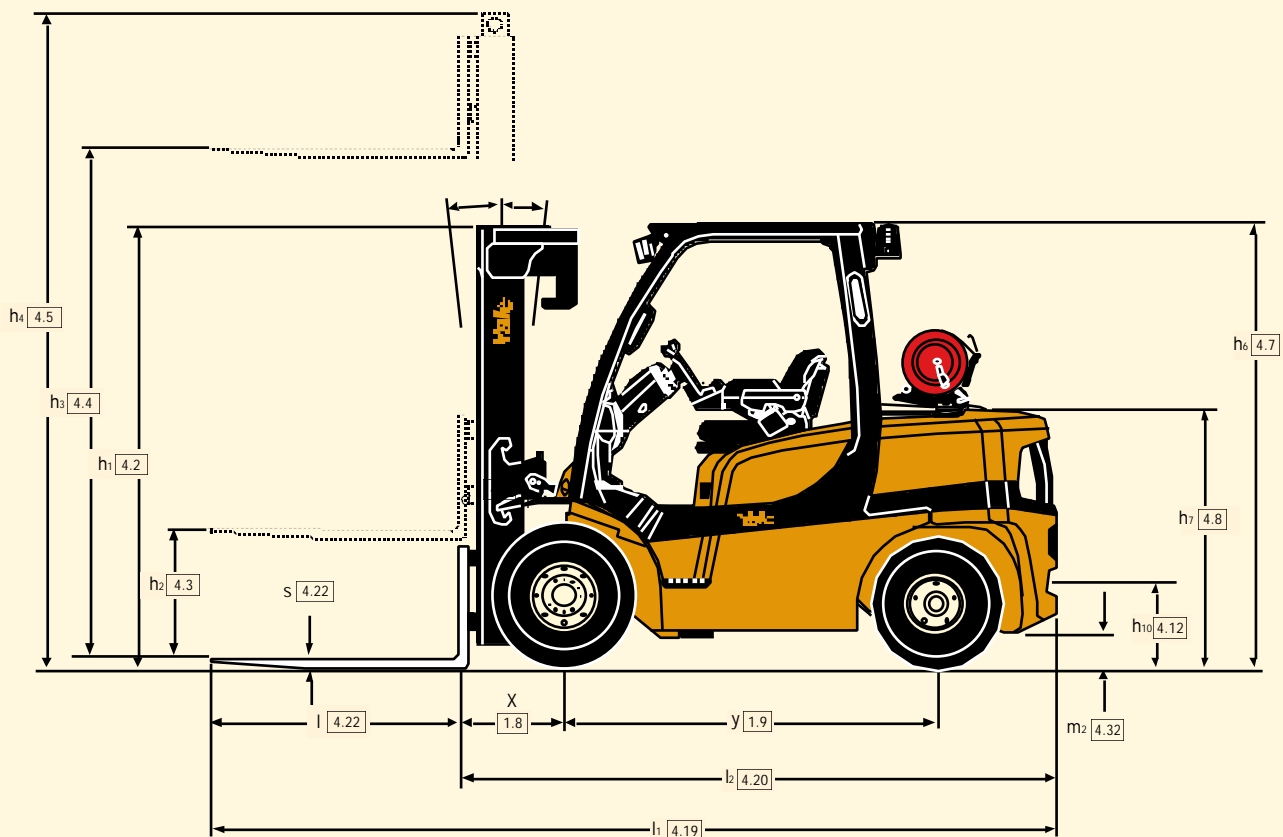
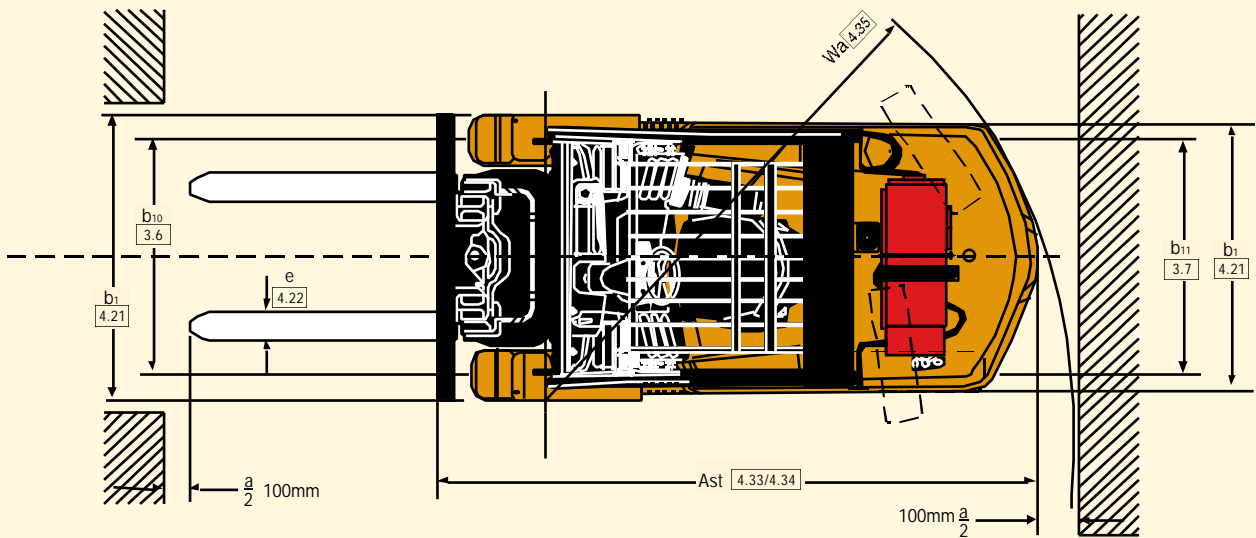

Technische Daten Motoren

LP Technische Daten Motoren

Motoren	GM	Zylinders
V6		
Hubraum	4,3 l	
Leistung	77 kW @ 2.400 U/min	
Drehmoment	305 Nm @ 2.400 U/min	

Diesel Technische Daten Motoren

Motoren	Cummins	
Zylinders	4 in Reihe	
Hubraum	4,5 l	
Leistung	58 kW @ 2.050 U/min	
Drehmoment	305 Nm @ 1.300 U/min	

Options

- Getriebe-Schutzsystem
- Premium-Überwachungspaket
- Große Luftansaugung mit Vorfilter
- Akkumulator
- Schlüsselloser Start (mit zusätzlichem Schlüsselschalter)
- Geschwindigkeitsbegrenzer
- Hochbelastbarer Kombi-Kühler
- Ausklappbare / absenkbare EZ-Tankhalterung
- Accutouch-Minibehebel, elektrohydraulische Steuerung
- Vorprogrammierbare Mastneigung
- Voll gefederter Drehsitz
- Fahrtrichtungswechsel per Fußumschaltung
- Fahrerpasswort
- Rückfahralarm 82-102 dB(A) - selbsteinstellend
- Gelbes Blinklicht, permanent aktiviert
- Lastgewichtsanzeige
- Aufschlagsensor
- Ölbad-Lamellenbremsen
- 4-faches Hydrauliksteuerventil (2 Zusatzfunktionen)
- Ausrüstungssatz für die Papierindustrie

Hubgerüstdaten und Tragfähigkeiten (kg) mit Superelastikbereifung																
Modell						GLP/GDP 40VX5						GLP/GDP 40VX6				
Reifengröße, vorn						250 x 15						250 x 15				
Gesamtbreite, vorn						1402 mm						1402 mm				
Mast	Bauhöhe h1	Freihubhöhe h2+s	Hubhöhe h3+s	h4	Neigung		Gabeln			Integrierter Seitenschieber			Gabeln		Integrierter Seitenschieber	
					V	Z	500 LSP	600 LSP	700 LSP	500 LSP	600 LSP	700 LSP	600 LSP	700 LSP	600 LSP	700 LSP
Simplex FH	2175	150	3050	3815	6	10	4000	3670	3620	4000	3670	3540	4000	3930	4000	3830
	2475	150	3650	4415	6	10	4000	3670	3610	4000	3670	3520	4000	3910	4000	3820
	2775	150	4250	5015	6	10	4000	3670	3590	4000	3670	3510	4000	3900	4000	3800
	3225	150	4950	5715	6	6	3890	3570	3470	3890	3570	3380	3890	3770	3890	3670
Duplex VFH	2175	1355	3075	3890	6	10	4000	3670	3490	4000	3670	3420	4000	3790	4000	3710
	2475	1655	3675	4490	6	10	4000	3670	3480	4000	3670	3400	4000	3770	4000	3690
Triplex VFH	2175	1355	4415	5225	6	6	4000	3670	3450	4000	3670	3390	4000	3740	4000	3680
	2375	1555	4950	5765	6	6	3880	3560	3330	3880	3560	3280	3880	3620	3870	3560
	2475	1655	5250	6065	6	6	3810	3500	3260	3810	3490	3210	3810	3550	3790	3490
	2575	1755	5550	6365	6	6	3730	3430	3190	3730	3410	3140	3740	3480	3710	3420
	2775	1955	6000	6815	6	6	3610	3310	3070	3590	3280	3020	3620	3350	3580	3300

Hubgerüstdaten und Tragfähigkeiten (kg) mit Superelastikbereifung																
Modell						GLP/GDP 45SVX5						GLP/GDP 45VX6				
Reifengröße, vorn						250 x 15						300 x 15				
Gesamtbreite, vorn						1402 mm						1450 mm				
Mast	Bauhöhe h1	Freihubhöhe h2+s	Hubhöhe h3+s	h4	Neigung		Gabeln			Integrierter Seitenschieber			Gabeln		Integrierter Seitenschieber	
					V	Z	500 LSP	600 LSP	700 LSP	500 LSP	600 LSP	700 LSP	600 LSP	700 LSP	600 LSP	700 LSP
Simplex FH	2215	160	2800	3730	6	10	4500	4000	3940	4500	4000	3830	4500	4400	4500	4280
	2515	160	3400	4330	6	10	4500	4000	3930	4500	4000	3810	4500	4390	4500	4260
	2815	160	4000	4930	6	10	4500	4000	3910	4500	4000	3800	4500	4370	4500	4250
	3265	160	4700	5630	6	6	4390	3900	3790	4340	3900	3680	4390	4240	4390	4120
	3665	160	5300	6230	6	6	4240	3770	3630	4160	3770	3530	4250	4080	4250	3960
	4065	160	5900	6830	6	6	4070*	3620*	3470*	3970*	3620*	3370*	4100	3910	4100	3800
Duplex VFH	2215	1230	2825	3810	6	10	4500	4000	3910	4480	4000	3800	4500	4370	4500	4250
	2515	1530	3425	4410	6	10	4500	4000	3900	4460	4000	3780	4500	4350	4500	4230
Triplex VFH	2215	1230	4145	5130	6	6	4500	4000	3860	4420	4000	3750	4500	4320	4500	4190
	2515	1530	5000	5985	6	6	4300	3820	3670	4200	3820	3560	4310	4120	4310	4000
	2615	1630	5300	6285	6	6	4230	3760	3600	4120	3760	3490	4240	4040	4240	3930

1 2 3 4 5 6 7 8 9 10

Hubgerüstdaten und Tragfähigkeiten (kg) mit Superelastikbereifung															
Modell						GLP/GDP 50VX						GLP/GDP 55VX			
Reifengröße, vorn						300 x 15						300 x 15			
Gesamtbreite, vorn						1450 mm						1450 mm			
Mast	Bauhöhe h1	Freihubhöhe h2+s	Hubhöhe h3+s	h4	Neigung		Gabeln		Integrierter Seitenschieber		Gabeln		Integrierter Seitenschieber		
					V	Z	600 LSP	700 LSP	600 LSP	700 LSP	600 LSP	700 LSP	600 LSP	700 LSP	
Simplex FH	2215	160	2800	3730	6	10	5000	4870	5000	4730	5500	5340	5500	5200	
	2515	160	3400	4330	6	10	5000	4850	5000	4720	5500	5330	5500	5180	
	2815	160	4000	4930	6	10	5000	4840	5000	4700	5500	5310	5500	5170	
	3265	160	4700	5630	6	6	4890	4700	4890	4570	5380	5170	5380	5030	
	3665	160	5300	6230	6	6	4740	4540	4740	4410	5230	5000	5230	4860	
	4065	160	5900	6830	6	6	4580	4360	4580	4230	5050	4810	5050	4680	
Duplex VFH	2215	1230	2825	3810	6	10	5000	4840	5000	4700	5500	5310	5500	5170	
	2515	1530	3425	4410	6	10	5000	4820	5000	4690	5500	5300	5500	5150	
Triplex VFH	2215	1230	4145	5130	6	6	5000	4780	5000	4650	5500	5260	5500	5120	
	2515	1530	5000	5985	6	6	4800	4570	4800	4450	5290	5040	5290	4910	
	2615	1630	5300	6285	6	6	4730	4490	4730	4370	5210	4960	5210	4820	

11 12 13 14 15 16 17 18

Spezifische Tragfähigkeitsdaten für Michelin Bereifung (siehe Fußnote)																	
GLP/GDP 45SVX5						GLP/GDP 45VX6				GLP/GDP 45VX6				GLP/GDP 55VX			
250/70-R15						315/70-R15				315/70-R15				315/70-R15			
1	2	3	4	5	6	7	8	9	10	11	12	13	14	15	16	17	18
			4480														
4390				3680						4880		4880		5380*	5170*	5380*	5030*
4230*	3760*	3630*	4160*	3760*	3520*	4250*	4080*	4250*	3960*	4730*	4530*	4730*	4400*	5220*	4990*	5220*	4860*
4070**	3620**	3470**	3970**	3620**	3360**	4090**	3900**	4090**	3790**	4570**	3360**	4570**	4230**	5050**	4810**	5050**	4680**
4270*	3820*	3660*	4200*	3820*	3560*	4310*	4110*	4310*	4000*	4800*	4570*	4800*	4450*	5290*	5030*	5290*	4900*
4220**	3750**	3590**	4120**	3750**	3490**	4240**	4030**	4240**	3920**	4730**	4490**	4730**	4370**	5210**	4960**	5210**	4820**

Die Daten für die Radialbereifung sind gleich mit den oberen drei Tabellen für Superelastikbereifung. Ausnahmen , die grau hinterlegten Werte in den zugehörigen Spalten * Breitspur- oder Zwillingbereifung notwendig ** Zwillingbereifung notwendig

Es steht eine komplette Reihe an Yale Hi-Vis™ Freisicht-Hubgerüsten in zweifacher Freihub- sowie in zweifacher und dreifacher Vollfreihub-Version zur Verfügung.

Die Yale Hi-Vis™ Freisicht-Hubgerüste bieten dank ihrer weit auseinander liegenden Profile, Hubketten und Haupthubzylinder eine optimale Sicht.

VDI 2198: allgemeine technische Daten, Diesel-angetrieben GDP40VX(5), GDP40VX(6), GDP45S

		Yale				
		GDP 40 VX5 (Lastschwerpunkt 500 mm)			GDP 40 V	
		Base	Value	Productivity	Base	
Kennzeichen	1.1	Hersteller	Yale			
	1.2	Modellbezeichnung	GDP 40 VX5 (Lastschwerpunkt 500 mm)			
		Modell: Herstellerbezeichnung	Base	Value	Productivity	Base
		Antriebsstrang, Motor, Getriebe	Cummins 4,5L Techtronix 100	Cummins 4,5L Techtronix 100X	Cummins 4,5L Techtronix 200X	Cummins 4,5L Techtronix 100
		Bremsart	Trommel	Trommel oder Ölbad	Ölbad	Trommel
	1.3	Antrieb: Diesel, Treibgas	Diesel	Diesel	Diesel	Diesel
	1.4	Bedienung: Fahrer sitzend	Fahrer sitzend	Fahrer sitzend	Fahrer sitzend	Fahrer sitzend
	1.5	Tragfähigkeit	Q (kg)	4000	4000	4000
	1.6	Lastschwerpunkt	c (mm)	500	500	600
1.8	Lastabstand	x (mm)	522,1	522,1	522,1	
1.9	Radstand	y (mm)	1830	1830	1830	
Gewichte	2.1	Eigengewicht	kg	6158	6158	6243
	2.2	Achslast mit Last, vorn/hinten	kg	8521 / 1266	8521 / 1266	8999 / 1243
	2.3	Achslast ohne Last, vorn/hinten	kg	2660 / 3497	2660 / 3497	2561 / 3682
Räder, Fahrwerk	3.1	Bereifung: L=Luft, V=Vollgummi, SE=Superelastik	SE	SE	SE	SE
	3.2	Reifengröße, vorn	250 x 15	250 x 15	250 x 15	250 x 15
	3.3	Reifengröße, hinten	7,00 X 12	7,00 X 12	7,00 X 12	7,00 X 12
	3.5	Räder, Anzahl vorn/hinten (X = angetrieben)	2X / 2	2X / 2	2X / 2	2X / 2
	3.6	Spurweite, vorn	b10 (mm)	1152	1152	1152
	3.7	Spurweite, hinten	b11 (mm)	1136	1136	1136
	Grundabmessungen	4.1	Neigung Hubgerüst, Gabelträger vor /zurück	Grad	6 / 10	6 / 10
4.2		Höhe Hubgerüst eingefahren	h1 (mm)	2175	2175	2175
4.3		Freihub ▲	h2 (mm)	100	100	100
4.4		Hub ▲	h3 (mm)	3000	3000	3000
4.5		Höhe Hubgerüst ausgefahren +	h4 (mm)	3815	3815	3815
4.7		Höhe bis Oberseite Fahrerschutzdach ○	h6 (mm)	2258	2258	2258
4.8		Sitzhöhe ✕	h7 (mm)	1159	1159	1159
4.12		Kupplungshöhe	h10 (mm)	429	429	429
4.19		Gesamtlänge	l1 (mm)	3945	3945	3976
4.20		Länge einschl. Gabelrücken	l2 (mm)	2945	2945	2976
4.21		Gesamtbreite, Std./Dual	b1/b2 (mm)	1402 / 1485 / 1773	1402 / 1485 / 1773	1402 / 1485 / 1773
4.22		Gabelzinkenmaße	s/e/l (mm)	50 x 125 x 1000	50 x 125 x 1000	50 x 125 x 1200
4.23		Gabelträger DIN 15173, Klasse/Form A/B		IIIA	IIIA	IIIA
4.24		Gabelträgerbreite ▶	b3 (mm)	1219	1219	1219
4.31		Bodenfreiheit mit Last unter Hubgerüst	m1 (mm)	151	151	150
4.32		Bodenfreiheit Mitte Radstand	m2 (mm)	194	194	194
4.33	Arbeitsgangbreite bei 1000 x 1200 Paletten quer	Ast (mm)	4388	4388	4417	
4.34	Arbeitsgangbreite bei 800 x 1200 Paletten längs	Ast (mm)	4527	4527	4556	
4.35	Wenderadius	Wa (mm)	2570	2570	2599	
4.36	Kleinster Drehpunktstand	b13 (mm)	50	50	50	
Leistungsdaten	5.1	Fahrgeschwindigkeit mit/ohne Last	km/h	19,6 / 20,4	21,4 / 22,4	20,0 / 20,9
	5.2	Hubgeschwindigkeit mit/ohne Last	m/s	0,60 / 0,66	0,60 / 0,66	0,60 / 0,66
	5.3	Senkgeschwindigkeit mit/ohne Last	m/s	0,55 / 0,47	0,55 / 0,47	0,55 / 0,47
	5.5	Max. Zugkraft mit/ohne Last	N	27100 / 16800	37700 / 16800	40500 / 16800
		Max. Zugkraft mit/ohne Last bei 1,6 km/h	N	24000 / 16800	31700 / 16800	32900 / 16800
		Max. Zugkraft mit/ohne Last bei 4,8 km/h	N	18000 / 16800	21400 / 16800	22000 / 16800
	5.7	Steigfähigkeit mit/ohne Last bei 1,6 km/h	%	26,2 / 29,6	35,5 / 29,6	37,4 / 29,6
		Steigfähigkeit mit/ohne Last bei 4,8 km/h	%	19,4 / 29,6	23,2 / 29,6	23,9 / 29,6
	5.9	Beschleunigungszeit				
	5.10	Betriebsbremse		hydraulisch	hydraulisch	hydraulisch
Motor	7.1	Motorhersteller/Typ	Cummins 4,5L	Cummins 4,5L	Cummins 4,5L	Cummins 4,5L
	7.2	Motorleistung nach ISO1585	kW	58	58	58
	7.3	Drehzahl	rpm	2050	2050	2050
	7.4	Anzahl Zylinder/Hubraum	cm3	4 / 4516	4 / 4516	4 / 4516
	7.5	Kraftstoffverbrauch nach VDI-Zyklus				
Sonstiges	8.1	Art der Fahrsteuerung	hydrodynamisch	hydrodynamisch	hydrodynamisch	hydrodynamisch
	8.2	Arbeitsdruck für Anbaugeräte	bar	155	155	155
	8.3	Ölmenge für Anbaugeräte †	l/min	83,3	83,3	83,3
	8.4	Durchschnittlicher Geräuschpegel am Fahrerohr ★	dB(A)			
		Garantierte Schallleistung 2001/14/EC				
8.5	Anhängekupplung		Bolzen	Bolzen	Bolzen	

★ in Einklang mit den in EN12053 beschriebenen Testzyklen und Gewichtswerten

† Variabel

▲ Gabeloberkante

✕ Sitz mit Vollfederung

▶ 32 mm bei Lastschutzzitter addieren

○ h6 hat eine Toleranz von +/- 5 mm

+ Ohne Lastschutzzitter

VX(5), GDP45VX(6)

Yale		Yale			Yale			1.1
X6 (Lastschwerpunkt 600 mm)		GDP 45 SVX5 (Lastschwerpunkt 500 mm)			GDP 45 VX6 (Lastschwerpunkt 600 mm)			1.2
Value	Productivity	Base	Value	Productivity	Base	Value	Productivity	
Cummins 4,5L Techtronix 100X	Cummins 4,5L Techtronix 200X	Cummins 4,5L Techtronix 100	Cummins 4,5L Techtronix 100X	Cummins 4,5L Techtronix 200X	Cummins 4,5L Techtronix 100	Cummins 4,5L Techtronix 100X	Cummins 4,5L Techtronix 200X	
Trommel oder Ölbad	Ölbad	Trommel	Trommel oder Ölbad	Ölbad	Ölbad	Ölbad	Ölbad	
Diesel	Diesel	Diesel	Diesel	Diesel	Diesel	Diesel	Diesel	1.3
Fahrer sitzend	Fahrer sitzend	Fahrer sitzend	Fahrer sitzend	Fahrer sitzend	Fahrer sitzend	Fahrer sitzend	Fahrer sitzend	1.4
4000	4000	4500	4500	4500	4500	4500	4500	1.5
600	600	500	500	500	600	600	600	1.6
522,1	522,1	522,1	522,1	522,1	590	590	590	1.8
1830	1830	1830	1830	1830	2100	2100	2100	1.9
6243	6243	6493	6493	6493	7064	7064	7064	2.1
8999 / 1243	8999 / 1243	9152 / 1424	9152 / 1424	9152 / 1424	10322 / 1278	10322 / 1278	10322 / 1278	2.2
2561 / 3682	2561 / 3682	2583 / 3910	2583 / 3910	2583 / 3910	3209 / 3855	3209 / 3855	3209 / 3855	2.3
SE	SE	SE	SE	SE	SE	SE	SE	3.1
250 x 15	250 x 15	250 x 15	250 x 15	250 x 15	300 x 15	300 x 15	300 x 15	3.2
7,00 X 12	7,00 X 12	7,00 X 12	7,00 X 12	7,00 X 12	28 X 9-15	28 X 9-15	28 X 9-15	3.3
2X / 2	2X / 2	2X / 2	2X / 2	2X / 2	2X / 2	2X / 2	2X / 2	3.5
1152	1152	1152	1152	1152	1150	1150	1150	3.6
1136	1136	1136	1136	1136	1136	1136	1136	3.7
6 / 10	6 / 10	6 / 10	6 / 10	6 / 10	6 / 10	6 / 10	6 / 10	4.1
2175	2175	2215	2215	2215	2215	2215	2215	4.2
100	100	100	100	100	100	100	100	4.3
3000	3000	2740	2740	2740	2740	2740	2740	4.4
3815	3815	3730	3730	3730	3730	3730	3730	4.5
2258	2258	2258	2258	2258	2300	2300	2300	4.7
1159	1159	1159	1159	1159	1201	1201	1201	4.8
429	429	429	429	429	472	472	472	4.12
3976	3976	4197	4197	4197	4456	4456	4456	4.19
2976	2976	2997	2997	2997	3256	3256	3256	4.20
1402 / 1485 / 1773	1402 / 1485 / 1773	1402 / 1485 / 1773	1402 / 1485 / 1773	1402 / 1485 / 1773	1450 / 1575 / 1875	1450 / 1575 / 1875	1450 / 1575 / 1875	4.21
50 x 125 x 1200	50 x 125 x 1200	60 x 150 x 1200	60 x 150 x 1200	60 x 150 x 1200	60 x 150 x 1200	60 x 150 x 1200	60 x 150 x 1200	4.22
III A	III A	IV A	IV A	IV A	IV A	IV A	IV A	4.23
1219	1219	1219	1219	1219	1219	1219	1219	4.24
150	150	194	194	194	194	194	194	4.31
194	194	194	194	194	237	237	237	4.32
4417	4417	4437	4437	4437	4695	4695	4695	4.33
4556	4556	4576	4576	4576	4847	4847	4847	4.34
2599	2599	2619	2619	2619	2837	2837	2837	4.35
50	50	50	50	50	131	131	131	4.36
21,4 / 22,4	20,0 / 20,9	19,6 / 20,4	21,4 / 22,4	20,0 / 20,9	18,5 / 18,8	20,9 / 21,3	20,9 / 21,3	5.1
0,60 / 0,66	0,60 / 0,66	0,48 / 0,53	0,48 / 0,53	0,48 / 0,53	0,48 / 0,53	0,48 / 0,53	0,48 / 0,53	5.2
0,55 / 0,47	0,55 / 0,47	0,51 / 0,42	0,51 / 0,42	0,51 / 0,42	0,51 / 0,42	0,51 / 0,42	0,51 / 0,42	5.3
37600 / 16500	40400 / 16500	26900 / 16300	37600 / 16300	40400 / 16300	28400 / 20200	34500 / 20200	38200 / 20200	5.5
31600 / 16500	32900 / 16500	23900 / 16300	31600 / 16300	32900 / 16300	24900 / 20200	29400 / 20200	32000 / 20200	
21400 / 16500	22000 / 16500	17900 / 16300	21400 / 16300	22000 / 16300	18300 / 20200	20500 / 20200	21400 / 20200	
33,1 / 28,1	35,0 / 28,1	23,9 / 27,1	32,4 / 27,1	34,2 / 27,1	22,7 / 31,1	27,0 / 31,1	29,7 / 31,1	5.7
21,8 / 28,1	22,6 / 28,1	17,8 / 27,1	21,4 / 27,1	22,0 / 27,1	16,7 / 31,1	17,6 / 31,1	19,4 / 31,1	
								5.9
hydraulisch	hydraulisch	hydraulisch	hydraulisch	hydraulisch	hydraulisch	hydraulisch	hydraulisch	5.10
Cummins 4,5L	Cummins 4,5L	Cummins 4,5L	Cummins 4,5L	Cummins 4,5L	Cummins 4,5L	Cummins 4,5L	Cummins 4,5L	7.1
58	58	58	58	58	58	58	58	7.2
2050	2050	2050	2050	2050	2050	2050	2050	7.3
4 / 4516	4 / 4516	4 / 4516	4 / 4516	4 / 4516	4 / 4516	4 / 4516	4 / 4516	7.4
								7.5
hydrodynamisch	hydrodynamisch	hydrodynamisch	hydrodynamisch	hydrodynamisch	hydrodynamisch	hydrodynamisch	hydrodynamisch	8.1
155	155	155	155	155	155	155	155	8.2
83,3	83,3	83,3	83,3	83,3	83,3	83,3	83,3	8.3
								8.4
Bolzen	Bolzen	Bolzen	Bolzen	Bolzen	Bolzen	Bolzen	Bolzen	8.5

Kennzeichen

Gewichte

Räder, Fahrwerk

Grundabmessungen

Leistungsdaten

Motor

Sonstiges

Datenblatt basiert auf:

3050 mm (GDP40VX5, GDP40VX6) / 2800 mm (GDP45SVX5, GDP45VX6) bis Gabeloberkante bei 2-fachem LFL-Hubgerüst mit Standardgabelträger, 1000 mm (GDP40VX5) / 1200 mm (GDP40VX6, GDP45SVX5, GDP45VX6) Gabeln und E-Hydraulik.

VDI 2198: allgemeine technische Daten, Diesel-angetrieben GDP50VX, GDP55VX

		Yale		
		GDP 50 VX		
		Base	Value	
Kennzeichen	1.1	Hersteller	Yale	
	1.2	Modellbezeichnung	GDP 50 VX	
		Modell: Herstellerbezeichnung	Base	Value
		Antriebsstrang, Motor, Getriebe	Cummins 4,5L Techtronix 100	Cummins 4,5L Techtronix 100X
		Bremsart	Ölbad	Ölbad
	1.3	Antrieb: Diesel, Treibgas	Diesel	Diesel
	1.4	Bedienung: Fahrer sitzend	Fahrer sitzend	Fahrer sitzend
	1.5	Tragfähigkeit	Q (kg)	5000
	1.6	Lastschwerpunkt	c (mm)	600
1.8	Lastabstand	x (mm)	590	
1.9	Radstand	y (mm)	2100	
Gewichte	2.1	Eigengewicht	kg	7369
	2.2	Achslast mit Last, vorn/hinten	kg	10970 / 1388
	2.3	Achslast ohne Last, vorn/hinten	kg	3146 / 4223
Räder, Fahrwerk	3.1	Bereifung: L=Luft, V=Vollgummi, SE=Superelastik	SE	SE
	3.2	Reifengröße, vorn	300 x 15	300 x 15
	3.3	Reifengröße, hinten	28 X 9-15	28 X 9-15
	3.5	Räder, Anzahl vorn/hinten (X = angetrieben)	2X / 2	2X / 2
	3.6	Spurweite, vorn	b10 (mm)	1150
	3.7	Spurweite, hinten	b11 (mm)	1136
	Grundabmessungen	4.1	Neigung Hubgerüst, Gabelträger vor /zurück	Grad
4.2		Höhe Hubgerüst eingefahren	h1 (mm)	2215
4.3		Freihub ▲	h2 (mm)	100
4.4		Hub ▲	h3 (mm)	2740
4.5		Höhe Hubgerüst ausgefahren +	h4 (mm)	3730
4.7		Höhe bis Oberseite Fahrerschutzdach ○	h6 (mm)	2300
4.8		Sitzhöhe ✕	h7 (mm)	1201
4.12		Kupplungshöhe	h10 (mm)	472
4.19		Gesamtlänge	l1 (mm)	4499
4.20		Länge einschl. Gabelrücken	l2 (mm)	3299
4.21		Gesamtbreite, Std./Dual	b1/b2 (mm)	1450 / 1575 / 1875
4.22		Gabelzinkenmaße	s/e/l (mm)	60 x 150 x 1200
4.23		Gabelträger DIN 15173, Klasse/Form A/B		IVA
4.24		Gabelträgerbreite ▴	b3 (mm)	1219
4.31		Bodenfreiheit mit Last unter Hubgerüst	m1 (mm)	194
4.32		Bodenfreiheit Mitte Radstand	m2 (mm)	237
4.33		Arbeitsgangbreite bei 1000 x 1200 Paletten quer	Ast (mm)	4735
4.34		Arbeitsgangbreite bei 800 x 1200 Paletten längs	Ast (mm)	4887
4.35	Wenderadius	Wa (mm)	2877	
4.36	Kleinster Drehpunktabstand	b13 (mm)	131	
Leistungsdaten	5.1	Fahrgeschwindigkeit mit/ohne Last	km/h	18,5 / 18,8
	5.2	Hubgeschwindigkeit mit/ohne Last	m/s	0,48 / 0,53
	5.3	Senkgeschwindigkeit mit/ohne Last	m/s	0,51 / 0,42
	5.5	Max. Zugkraft mit/ohne Last	N	28300 / 20000
		Max. Zugkraft mit/ohne Last bei 1,6 km/h	N	24800 / 20000
		Max. Zugkraft mit/ohne Last bei 4,8 km/h	N	18200 / 20000
	5.7	Steigfähigkeit mit/ohne Last bei 1,6 km/h	%	21,1 / 29,4
		Steigfähigkeit mit/ohne Last bei 4,8 km/h	%	15,4 / 29,4
	5.9	Beschleunigungszeit		
	5.10	Betriebsbremse		hydraulisch
Motor	7.1	Motorhersteller/Typ		Cummins 4,5L
	7.2	Motorleistung nach ISO1585	kW	58
	7.3	Drehzahl	rpm	2050
	7.4	Anzahl Zylinder/Hubraum	cm3	4 / 4516
	7.5	Kraftstoffverbrauch nach VDI-Zyklus		
Sonstiges	8.1	Art der Fahrsteuerung		hydrodynamisch
	8.2	Arbeitsdruck für Anbaugeräte	bar	155
	8.3	Ölmenge für Anbaugeräte †	l/min	83,3
	8.4	Durchschnittlicher Geräuschpegel am Fahrerohr ★	dB(A)	
	8.5	Anhängerkupplung		Bolzen

★ in Einklang mit den in EN12053 beschriebenen Testzyklen und Gewichtswerten

† Variabel

▲ Gabeloberkante

✕ Sitz mit Vollfederung

▴ 32 mm bei Lastschutzgitter addieren

○ h6 hat eine Toleranz von +/- 5 mm

+ Ohne Lastschutzgitter

Yale				1.1
GDP 55 VX				1.2
Productivity	Base	Value	Productivity	
Cummins 4,5L Techtronix 200X	Cummins 4,5L Techtronix 100	Cummins 4,5L Techtronix 100X	Cummins 4,5L Techtronix 200X	
Ölbad	Ölbad	Ölbad	Ölbad	
Diesel	Diesel	Diesel	Diesel	1.3
Fahrer sitzend	Fahrer sitzend	Fahrer sitzend	Fahrer sitzend	1.4
5000	5500	5500	5500	1.5
600	600	600	600	1.6
590	590	590	590	1.8
2100	2100	2100	2100	1.9
7369	7654	7654	7654	2.1
10970 / 1388	11612 / 1485	11612 / 1485	11612 / 1485	2.2
3146 / 4223	3073 / 4581	3073 / 4581	3073 / 4581	2.3
SE	SE	SE	SE	3.1
300 x 15	300 x 15	300 x 15	300 x 15	3.2
28 X 9-15	28 X 9-15	28 X 9-15	28 X 9-15	3.3
2X / 2	2X / 2	2X / 2	2X / 2	3.5
1150	1150	1150	1150	3.6
1136	1136	1136	1136	3.7
6 / 10	6 / 10	6 / 10	6 / 10	4.1
2215	2215	2215	2215	4.2
100	100	100	100	4.3
2740	2740	2740	2740	4.4
3730	3730	3730	3730	4.5
2300	2300	2300	2300	4.7
1201	1201	1201	1201	4.8
472	472	472	472	4.12
4499	4540	4540	4540	4.19
3299	3340	3340	3340	4.20
1450 / 1575 / 1875	1450 / 1575 / 1875	1450 / 1575 / 1875	1450 / 1575 / 1875	4.21
60 x 150 x 1200	60 x 150 x 1200	60 x 150 x 1200	60 x 150 x 1200	4.22
IVA	IVA	IVA	IVA	4.23
1219	1219	1219	1219	4.24
194	194	194	194	4.31
237	237	237	237	4.32
4735	4773	4773	4773	4.33
4887	4925	4925	4925	4.34
2877	2915	2915	2915	4.35
131	131	131	131	4.36
20,9 / 21,3	18,5 / 18,8	23,2 / 23,6	20,9 / 21,3	5.1
0,48 / 0,53	0,48 / 0,53	0,48 / 0,53	0,48 / 0,53	5.2
0,51 / 0,42	0,51 / 0,42	0,51 / 0,42	0,51 / 0,42	5.3
38200 / 20000	28300 / 19700	34400 / 19700	38200 / 19700	5.5
31900 / 20000	24800 / 19700	29300 / 19700	32000 / 19700	
21300 / 20000	18300 / 19700	20400 / 19700	21300 / 19700	
27,6 / 29,4	21,6 / 27,7	25,6 / 27,7	28,2 / 27,7	5.7
18,1 / 29,4	15,8 / 27,7	17,6 / 27,7	18,4 / 27,7	
				5.9
hydraulisch	hydraulisch	hydraulisch	hydraulisch	5.10
Cummins 4,5L	Cummins 4,5L	Cummins 4,5L	Cummins 4,5L	7.1
58	58	58	58	7.2
2050	2050	2050	2050	7.3
4 / 4516	4 / 4516	4 / 4516	4 / 4516	7.4
				7.5
hydrodynamisch	hydrodynamisch	hydrodynamisch	hydrodynamisch	8.1
155	155	155	155	8.2
83,3	83,3	83,3	83,3	8.3
				8.4
Bolzen	Bolzen	Bolzen	Bolzen	8.5

Kennzeichen
Gewichte
Räder, Fahrwerk
Grundabmessungen
Leistungsdaten
Motor
Sonstiges

Datenblatt basiert auf:
2800 mm (GDP50SVX5, GDP55VX) bis Gabeloberkante bei 2-fachem
LFL-Hubgerüst mit Standardgabelträger, 1200 mm Gabeln und E-Hydraulik.

VDI 2198: allgemeine technische Daten, Treibgas-angetrieben GLP40VX(5), GLP40VX(6), GLP45S

		Yale					
		GLP 40 VX5 (Lastschwerpunkt 500 mm)			GLP 40 V		
		Base	Value	Productivity	Base		
Kernzeichen	1.1	Hersteller	Yale				
	1.2	Modellbezeichnung	GLP 40 VX5 (Lastschwerpunkt 500 mm)				
		Modell: Herstellerbezeichnung	Base	Value	Productivity	Base	
		Antriebsstrang, Motor, Getriebe	GM 4,3L Techtronix 100	GM 4,3L Techtronix 100X	GM 4,3L Techtronix 200X	GM 4,3L Techtronix 100	
		Bremsart	Trommel	Trommel oder Ölbad	Ölbad	Trommel	
	1.3	Antrieb: Diesel, Treibgas	Treibgas	Treibgas	Treibgas	Treibgas	
	1.4	Bedienung: Fahrer sitzend	Fahrer sitzend	Fahrer sitzend	Fahrer sitzend	Fahrer sitzend	
	1.5	Tragfähigkeit	Q (kg)	4000	4000	4000	
	1.6	Lastschwerpunkt	c (mm)	500	500	600	
1.8	Lastabstand	x (mm)	522,1	522,1	522,1		
1.9	Radstand	y (mm)	1830	1830	1830		
Gewichte	2.1	Eigengewicht	kg	6033	6033	6243	
	2.2	Achslast mit Last, vorn/hinten	kg	8464 / 1198	8464 / 1198	8999 / 1243	
	2.3	Achslast ohne Last, vorn/hinten	kg	2603 / 3429	2603 / 3429	2561 / 3682	
Räder, Fahrwerk	3.1	Bereifung: L=Luft, V=Vollgummi, SE=Superelastik	SE	SE	SE	SE	
	3.2	Reifengröße, vorn	250 x 15	250 x 15	250 x 15	250 x 15	
	3.3	Reifengröße, hinten	7,00 X 12	7,00 X 12	7,00 X 12	7,00 X 12	
	3.5	Räder, Anzahl vorn/hinten (X = angetrieben)	2X / 2	2X / 2	2X / 2	2X / 2	
	3.6	Spurweite, vorn	b10 (mm)	1152	1152	1152	
	3.7	Spurweite, hinten	b11 (mm)	1136	1136	1136	
	Grundabmessungen	4.1	Neigung Hubgerüst, Gabelträger vor /zurück	Grad	6 / 10	6 / 10	6 / 10
4.2		Höhe Hubgerüst eingefahren	h1 (mm)	2175	2175	2175	
4.3		Freihub ▲	h2 (mm)	100	100	100	
4.4		Hub ▲	h3 (mm)	3000	3000	3000	
4.5		Höhe Hubgerüst ausgefahren +	h4 (mm)	3815	3815	3815	
4.7		Höhe bis Oberseite Fahrerschutzdach ○	h6 (mm)	2258	2258	2258	
4.8		Sitzhöhe ✕	h7 (mm)	1159	1159	1159	
4.12		Kupplungshöhe	h10 (mm)	429	429	429	
4.19		Gesamtlänge	l1 (mm)	3945	3945	3976	
4.20		Länge einschl. Gabelrücken	l2 (mm)	2945	2945	2976	
4.21		Gesamtbreite, Std./Dual	b1/b2 (mm)	1402 / 1485 / 1773	1402 / 1485 / 1773	1402 / 1485 / 1773	
4.22		Gabelzinkenmaße	s/e/l (mm)	50 x 125 x 1000	50 x 125 x 1000	50 x 125 x 1200	
4.23		Gabelträger DIN 15173, Klasse/Form A/B		IIIA	IIIA	IIIA	
4.24		Gabelträgerbreite ▶	b3 (mm)	1219	1219	1219	
4.31		Bodenfreiheit mit Last unter Hubgerüst	m1 (mm)	151	151	150	
4.32		Bodenfreiheit Mitte Radstand	m2 (mm)	194	194	194	
4.33	Arbeitsgangbreite bei 1000 x 1200 Paletten quer	Ast (mm)	4388	4388	4417		
4.34	Arbeitsgangbreite bei 800 x 1200 Paletten längs	Ast (mm)	4527	4527	4556		
4.35	Wenderadius	Wa (mm)	2570	2570	2599		
4.36	Kleinster Drehpunktabstand	b13 (mm)	50	50	50		
Leistungsdaten	5.1	Fahrgeschwindigkeit mit/ohne Last	km/h	18,7 / 19,5	23,4 / 24,4	21,8 / 22,8	18,7 / 19,5
	5.2	Hubgeschwindigkeit mit/ohne Last	m/s	0,61 / 0,62	0,61 / 0,62	0,61 / 0,62	0,61 / 0,62
	5.3	Senkgeschwindigkeit mit/ohne Last	m/s	0,55 / 0,47	0,55 / 0,47	0,55 / 0,47	0,55 / 0,47
	5.5	Max. Zugkraft mit/ohne Last	N	27600 / 16800	33500 / 16800	44200 / 16800	27500 / 16500
		Max. Zugkraft mit/ohne Last bei 1,6 km/h	N	24800 / 16800	29400 / 16800	36700 / 16800	24700 / 16500
		Max. Zugkraft mit/ohne Last bei 4,8 km/h	N	19200 / 16800	21600 / 16800	24500 / 16800	19100 / 16500
	5.7	Steigfähigkeit mit/ohne Last bei 1,6 km/h	%	27,1 / 29,6	32,7 / 29,6	42,0 / 29,6	25,4 / 28,1
		Steigfähigkeit mit/ohne Last bei 4,8 km/h	%	20,9 / 29,6	23,4 / 29,6	26,4 / 29,6	19,5 / 28,1
	5.9	Beschleunigungszeit					
	5.10	Betriebsbremse		hydraulisch	hydraulisch	hydraulisch	hydraulisch
Motor	7.1	Motorhersteller/Typ		GM 4,3L	GM 4,3L	GM 4,3L	GM 4,3L
	7.2	Motorleistung nach ISO1585	kW	77	77	77	77
	7.3	Drehzahl	rpm	2400	2400	2400	2400
	7.4	Anzahl Zylinder/Hubraum	cm3	6 / 4302	6 / 4302	6 / 4302	6 / 4302
	7.5	Kraftstoffverbrauch nach VDI-Zyklus					
Sonstiges	8.1	Art der Fahrsteuerung		hydrodynamisch	hydrodynamisch	hydrodynamisch	hydrodynamisch
	8.2	Arbeitsdruck für Anbaugeräte	bar	155	155	155	155
	8.3	Ölmenge für Anbaugeräte †	l/min	83,3	83,3	83,3	83,3
	8.4	Durchschnittlicher Geräuschpegel am Fahrerohr ★	dB(A)				
		Garantierte Schallleistung 2001/14/EC					
8.5	Anhängerkupplung		Bolzen	Bolzen	Bolzen	Bolzen	

★ in Einklang mit den in EN12053 beschriebenen Testzyklen und Gewichtswerten

† Variabel

▲ Gabeloberkante

✕ Sitz mit Vollfederung

▶ 32 mm bei Lastschutzzitter addieren

○ h6 hat eine Toleranz von +/- 5 mm

+ Ohne Lastschutzzitter

SVX(5), GLP45VX(6)

Yale		Yale			Yale			1.1
X6 (Lastschwerpunkt 600 mm)		GLP 45 SVX5 (Lastschwerpunkt 500 mm)			GLP 45 VX6 (Lastschwerpunkt 600 mm)			1.2
Value	Productivity	Base	Value	Productivity	Base	Value	Productivity	
GM 4,3L Techtronix 100X	GM 4,3L Techtronix 200X	GM 4,3L Techtronix 100	GM 4,3L Techtronix 100X	GM 4,3L Techtronix 200X	GM 4,3L Techtronix 100	GM 4,3L Techtronix 100X	GM 4,3L Techtronix 200X	
Trommel oder Ölbad	Ölbad	Trommel	Trommel oder Ölbad	Ölbad	Ölbad	Ölbad	Ölbad	
Treibgas	Treibgas	Treibgas	Treibgas	Treibgas	Treibgas	Treibgas	Treibgas	1.3
Fahrer sitzend	Fahrer sitzend	Fahrer sitzend	Fahrer sitzend	Fahrer sitzend	Fahrer sitzend	Fahrer sitzend	Fahrer sitzend	1.4
4000	4000	4500	4500	4500	4500	4500	4500	1.5
600	600	500	500	500	600	600	600	1.6
522,1	522,1	522,1	522,1	522,1	590	590	590	1.8
1830	1830	1830	1830	1830	2100	2100	2100	1.9
6243	6243	6368	6368	6368	6939	6939	6939	2.1
8999 / 1243	8999 / 1243	9095 / 1356	9095 / 1356	9095 / 1356	10265 / 1210	10265 / 1210	10265 / 1210	2.2
2561 / 3682	2561 / 3682	2526 / 3842	2526 / 3842	2526 / 3842	3152 / 3787	3152 / 3787	3152 / 3787	2.3
SE	SE	SE	SE	SE	SE	SE	SE	3.1
250 x 15	250 x 15	250 x 15	250 x 15	250 x 15	300 x 15	300 x 15	300 x 15	3.2
7,00 X 12	7,00 X 12	7,00 X 12	7,00 X 12	7,00 X 12	28 X 9-15	28 X 9-15	28 X 9-15	3.3
2X / 2	2X / 2	2X / 2	2X / 2	2X / 2	2X / 2	2X / 2	2X / 2	3.5
1152	1152	1152	1152	1152	1150	1150	1150	3.6
1136	1136	1136	1136	1136	1136	1136	1136	3.7
6 / 10	6 / 10	6 / 10	6 / 10	6 / 10	6 / 10	6 / 10	6 / 10	4.1
2175	2175	2215	2215	2215	2215	2215	2215	4.2
100	100	100	100	100	100	100	100	4.3
3000	3000	2740	2740	2740	2740	2740	2740	4.4
3815	3815	3730	3730	3730	3730	3730	3730	4.5
2258	2258	2258	2258	2258	2300	2300	2300	4.7
1159	1159	1159	1159	1159	1201	1201	1201	4.8
429	429	429	429	429	472	472	472	4.12
3976	3976	4197	4197	4197	4456	4456	4456	4.19
2976	2976	2997	2997	2997	3256	3256	3256	4.20
1402 / 1485 / 1773	1402 / 1485 / 1773	1402 / 1485 / 1773	1402 / 1485 / 1773	1402 / 1485 / 1773	1450 / 1575 / 1875	1450 / 1575 / 1875	1450 / 1575 / 1875	4.21
50 x 125 x 1200	50 x 125 x 1200	60 x 150 x 1200	60 x 150 x 1200	60 x 150 x 1200	60 x 150 x 1200	60 x 150 x 1200	60 x 150 x 1200	4.22
III A	III A	IV A	IV A	IV A	IV A	IV A	IV A	4.23
1219	1219	1219	1219	1219	1219	1219	1219	4.24
150	150	194	194	194	194	194	194	4.31
194	194	194	194	194	237	237	237	4.32
4417	4417	4437	4437	4437	4695	4695	4695	4.33
4556	4556	4576	4576	4576	4847	4847	4847	4.34
2599	2599	2619	2619	2619	2837	2837	2837	4.35
50	50	50	50	50	131	131	131	4.36
23,3 / 24,4	21,8 / 22,8	18,7 / 19,5	23,3 / 24,4	21,8 / 22,8	18,2 / 18,5	22,7 / 23,2	22,7 / 23,2	5.1
0,61 / 0,62	0,61 / 0,62	0,56 / 0,57	0,56 / 0,57	0,56 / 0,57	0,56 / 0,57	0,56 / 0,57	0,56 / 0,57	5.2
0,55 / 0,47	0,55 / 0,47	0,51 / 0,42	0,51 / 0,42	0,51 / 0,42	0,51 / 0,42	0,51 / 0,42	0,51 / 0,42	5.3
33400 / 16500	44100 / 16500	27500 / 16300	33400 / 16300	44100 / 16300	28100 / 20200	34100 / 20200	39400 / 20200	5.5
29300 / 16500	36600 / 16500	24700 / 16300	29300 / 16300	36500 / 16300	25100 / 20200	29800 / 20200	32300 / 20200	
21400 / 16500	24400 / 16500	19100 / 16300	21400 / 16300	24400 / 16300	19300 / 20200	21700 / 20200	23600 / 20200	
30,5 / 28,1	39,1 / 28,1	24,8 / 27,1	29,8 / 27,1	38,2 / 27,1	22,9 / 31,1	27,5 / 31,1	30,1 / 31,1	5.7
21,8 / 28,1	25,0 / 28,1	19,0 / 27,1	21,8 / 27,1	24,4 / 27,1	17,5 / 31,1	19,6 / 31,1	21,7 / 31,1	
								5.9
hydraulisch	hydraulisch	hydraulisch	hydraulisch	hydraulisch	hydraulisch	hydraulisch	hydraulisch	5.10
GM 4,3L	GM 4,3L	GM 4,3L	GM 4,3L	GM 4,3L	GM 4,3L	GM 4,3L	GM 4,3L	7.1
77	77	77	77	77	77	77	77	7.2
2400	2400	2400	2400	2400	2400	2400	2400	7.3
6 / 4302	6 / 4302	6 / 4302	6 / 4302	6 / 4302	6 / 4302	6 / 4302	6 / 4302	7.4
								7.5
hydrodynamisch	hydrodynamisch	hydrodynamisch	hydrodynamisch	hydrodynamisch	hydrodynamisch	hydrodynamisch	hydrodynamisch	8.1
155	155	155	155	155	155	155	155	8.2
83,3	83,3	83,3	83,3	83,3	83,3	83,3	83,3	8.3
								8.4
Bolzen	Bolzen	Bolzen	Bolzen	Bolzen	Bolzen	Bolzen	Bolzen	8.5

Kennzeichen

Gewichte

Räder, Fahrwerk

Grundabmessungen

Leistungsdaten

Motor

Sonstiges

 Datenblatt basiert auf:
 3050 mm (GLP40VX5, GLP40VX6) / 2800 mm (GLP45SVX5, GLP45VX6) bis Gabeloberkante bei 2-fachem LFL-Hubgerüst mit Standardgabelträger,
 1000 mm (GLP40VX5) / 1200 mm (GLP40VX6, GLP45SVX5, GLP45VX6) Gabeln und E-Hydraulik.

VDI 2198: allgemeine technische Daten, Treibgas-angetrieben GLP50VX, GLP55VX

		Yale			
		GLP 50 VX			
		Base	Value		
Kennzeichen	1.1	Hersteller	Yale		
	1.2	Modellbezeichnung	GLP 50 VX		
		Modell: Herstellerbezeichnung	Base	Value	
		Antriebsstrang, Motor, Getriebe	GM 4,3L Techtronix 100	GM 4,3L Techtronix 100X	
		Bremsart	Ölbad	Ölbad	
	1.3	Antrieb: Diesel, Treibgas	Treibgas	Treibgas	
	1.4	Bedienung: Fahrer sitzend	Fahrer sitzend	Fahrer sitzend	
	1.5	Tragfähigkeit	Q (kg)	5000	
	1.6	Lastschwerpunkt	c (mm)	600	
1.8	Lastabstand	x (mm)	590		
1.9	Radstand	y (mm)	2100		
Gewichte	2.1	Eigengewicht	kg	7244	7244
	2.2	Achslast mit Last, vorn/hinten	kg	10913 / 1320	10913 / 1320
	2.3	Achslast ohne Last, vorn/hinten	kg	3089 / 4155	3089 / 4155
Räder, Fahrwerk	3.1	Bereifung: L=Luft, V=Vollgummi, SE=Superelastik		SE	SE
	3.2	Reifengröße, vorn		300 x 15	300 x 15
	3.3	Reifengröße, hinten		28 X 9-15	28 X 9-15
	3.5	Räder, Anzahl vorn/hinten (X = angetrieben)		2X / 2	2X / 2
	3.6	Spurweite, vorn	b10 (mm)	1150	1150
	3.7	Spurweite, hinten	b11 (mm)	1136	1136
	Grundabmessungen	4.1	Neigung Hubgerüst, Gabelträger vor /zurück	Grad	6 / 10
4.2		Höhe Hubgerüst eingefahren	h1 (mm)	2215	2215
4.3		Freihub ▲	h2 (mm)	100	100
4.4		Hub ▲	h3 (mm)	2740	2740
4.5		Höhe Hubgerüst ausgefahren +	h4 (mm)	3730	3730
4.7		Höhe bis Oberseite Fahrerschutzdach ○	h6 (mm)	2300	2300
4.8		Sitzhöhe ✕	h7 (mm)	1201	1201
4.12		Kupplungshöhe	h10 (mm)	472	472
4.19		Gesamtlänge	l1 (mm)	4499	4499
4.20		Länge einschl. Gabelrücken	l2 (mm)	3299	3299
4.21		Gesamtbreite, Std./Dual	b1/b2 (mm)	1450 / 1575 / 1875	1450 / 1575 / 1875
4.22		Gabelzinkenmaße	s/e/l (mm)	60 x 150 x 1200	60 x 150 x 1200
4.23		Gabelträger DIN 15173, Klasse/Form A/B		IVA	IVA
4.24		Gabelträgerbreite ▴	b3 (mm)	1219	1219
4.31		Bodenfreiheit mit Last unter Hubgerüst	m1 (mm)	194	194
4.32		Bodenfreiheit Mitte Radstand	m2 (mm)	237	237
4.33		Arbeitsgangbreite bei 1000 x 1200 Paletten quer	Ast (mm)	4735	4735
4.34		Arbeitsgangbreite bei 800 x 1200 Paletten längs	Ast (mm)	4887	4887
4.35	Wenderadius	Wa (mm)	2877	2877	
4.36	Kleinster Drehpunktabstand	b13 (mm)	131	131	
Leistungsdaten	5.1	Fahrgeschwindigkeit mit/ohne Last	km/h	18,2 / 18,5	22,7 / 23,2
	5.2	Hubgeschwindigkeit mit/ohne Last	m/s	0,56 / 0,57	0,56 / 0,57
	5.3	Senkgeschwindigkeit mit/ohne Last	m/s	0,51 / 0,42	0,51 / 0,42
	5.5	Max. Zugkraft mit/ohne Last	N	28000 / 20000	34000 / 20000
		Max. Zugkraft mit/ohne Last bei 1,6 km/h	N	25000 / 20000	29700 / 20000
		Max. Zugkraft mit/ohne Last bei 4,8 km/h	N	19200 / 20000	21400 / 20000
	5.7	Steigfähigkeit mit/ohne Last bei 1,6 km/h	%	21,3 / 29,4	25,5 / 29,4
		Steigfähigkeit mit/ohne Last bei 4,8 km/h	%	16,3 / 29,4	18,3 / 29,4
	5.9	Beschleunigungszeit			
	5.10	Betriebsbremse		hydraulisch	hydraulisch
Motor	7.1	Motorhersteller/Typ		GM 4.3L	GM 4,3L
	7.2	Motorleistung nach ISO1585	kW	77	77
	7.3	Drehzahl	rpm	2400	2400
	7.4	Anzahl Zylinder/Hubraum	cm3	6 / 4302	6 / 4302
	7.5	Kraftstoffverbrauch nach VDI-Zyklus			
Sonstiges	8.1	Art der Fahrsteuerung		hydrodynamisch	hydrodynamisch
	8.2	Arbeitsdruck für Anbaugeräte	bar	155	155
	8.3	Ölmenge für Anbaugeräte †	l/min	83,3	83,3
	8.4	Durchschnittlicher Geräuschpegel am Fahrerohr ★	dB(A)		
		Garantierte Schalleistung 2001/14/EC			
8.5	Anhängerkupplung		Bolzen	Bolzen	

★ in Einklang mit den in EN12053 beschriebenen Testzyklen und Gewichtswerten

† Variabel

▲ Gabeloberkante

✕ Sitz mit Vollfederung

▴ 32 mm bei Lastschutzzitter addieren

○ h6 hat eine Toleranz von +/- 5 mm

+ Ohne Lastschutzzitter

Yale				1.1
GLP 55 VX				1.2
Productivity	Base	Value	Productivity	
GM 4,3L Techtronix 200X	GM 4,3L Techtronix 100	GM 4,3L Techtronix 100X	GM 4,3L Techtronix 200X	
Ölbad	Ölbad	Ölbad	Ölbad	
Treibgas	Treibgas	Treibgas	Treibgas	1.3
Fahrer sitzend	Fahrer sitzend	Fahrer sitzend	Fahrer sitzend	1.4
5000	5500	5500	5500	1.5
600	600	600	600	1.6
590	590	590	590	1.8
2100	2100	2100	2100	1.9
7244	7529	7529	7529	2.1
10913 / 1320	11555 / 1417	11555 / 1417	11555 / 1417	2.2
3089 / 4155	3016 / 4513	3016 / 4513	3016 / 4513	2.3
SE	SE	SE	SE	3.1
300 x 15	300 x 15	300 x 15	300 x 15	3.2
28 X 9-15	28 X 9-15	28 X 9-15	28 X 9-15	3.3
2X / 2	2X / 2	2X / 2	2X / 2	3.5
1150	1150	1150	1150	3.6
1136	1136	1136	1136	3.7
6 / 10	6 / 10	6 / 10	6 / 10	4.1
2215	2215	2215	2215	4.2
100	100	100	100	4.3
2740	2740	2740	2740	4.4
3730	3730	3730	3730	4.5
2300	2300	2300	2300	4.7
1201	1201	1201	1201	4.8
472	472	472	472	4.12
4499	4540	4540	4540	4.19
3299	3340	3340	3340	4.20
1450 / 1575 / 1875	1450 / 1575 / 1875	1450 / 1575 / 1875	1450 / 1575 / 1875	4.21
60 x 150 x 1200	60 x 150 x 1200	60 x 150 x 1200	60 x 150 x 1200	4.22
IVA	IVA	IVA	IVA	4.23
1219	1219	1219	1219	4.24
194	194	194	194	4.31
237	237	237	237	4.32
4735	4773	4773	4773	4.33
4887	4925	4925	4925	4.34
2877	2915	2915	2915	4.35
131	131	131	131	4.36
22,7 / 23,2	18,2 / 18,5	22,7 / 23,2	22,7 / 23,2	5.1
0,56 / 0,57	0,56 / 0,57	0,56 / 0,57	0,56 / 0,57	5.2
0,51 / 0,42	0,51 / 0,42	0,51 / 0,42	0,51 / 0,42	5.3
39400 / 20000	28000 / 19700	34000 / 19700	39400 / 19700	5.5
32300 / 20000	25000 / 19700	29700 / 19700	32300 / 19700	
23600 / 20000	19200 / 19700	21500 / 19700	23600 / 19700	
26,4 / 29,4	21,7 / 27,7	26,1 / 27,7	28,5 / 27,7	5.7
20,1 / 29,4	16,5 / 27,7	18,6 / 27,7	20,4 / 27,7	
				5.9
hydraulisch	hydraulisch	hydraulisch	hydraulisch	5.10
GM 4,3L	GM 4,3L	GM 4,3L	GM 4,3L	7.1
77	77	77	77	7.2
2400	2400	2400	2400	7.3
6 / 4302	6 / 4302	6 / 4302	6 / 4302	7.4
				7.5
hydrodynamisch	hydrodynamisch	hydrodynamisch	hydrodynamisch	8.1
155	155	155	155	8.2
83,3	83,3	83,3	83,3	8.3
				8.4
Bolzen	Bolzen	Bolzen	Bolzen	8.5

Kennzeichen

Gewichte

Räder, Fahrwerk

Grundabmessungen

Leistungsdaten

Motor

Sonstiges

Datenblatt basiert auf:
 2800 mm (GLP50SVX5, GLP55VX) bis Gabeloberkante bei 2-fachem
 LFL-Hubgerüst mit Standardgabelträger, 1200 mm Gabeln und E-Hydraulik.

Modelle:

GDP/GLP 40VX5, 40VX6, 45SVX5, 45VX6, 50VX, 55VX

Die Baureihe Veracitor VX von Yale

Diese Gabelstaplerbaureihe ist in drei Konfigurationen erhältlich.

Der Veracitor Base Truck bietet eine erstklassige Leistung bei Einsätzen mit normaler Belastung. Er wurde mit dem Ziel entwickelt, Anschaffungskosten gering zu halten, ohne auf Leistung verzichten zu müssen.

Der Veracitor Value Truck bietet eine außergewöhnliche Leistung bei Einsätzen mit normaler und mittlerer Belastung. Er wurde auf geringste Betriebskosten pro Betriebsstunde optimiert.

Der Veracitor Productivity Truck bietet eine maximale Leistung bei Einsätzen mit mittlerer und hoher Belastung und verfügt über hochmoderne Funktionen bei klassenbesten Leistung.

Motoren

Die in der Yale Veracitor VX-Baureihe verbauten V-6 Motoren von GM sind als robuster Guss-eisenblock mit Hauptlagerdeckeln ausgeführt. Die Sphäroguss-Kurbelwelle ruht auf vier Hauptlagern. Die Nockenwelle ist aus Gusseisen. Durch die Verwendung von Hydrostößel ist eine manuelle Einstellung überflüssig.

Alle GM-Motoren verfügen über gehärtete Ein- und Auslassventilsitze mit hartmetallbeschichteten Ventilen für höchste Haltbarkeit. Alle Motoren erfüllen die EU-Abgasnormen der Stufe 2 und verfügen über geregelte Katalysatoranlagen, die die Abgase überwachen und das Kraftstoff-/Luft-Gemisch entsprechend regeln. Der GM-Motor hat außerdem eine elektronische Drehzahlregelung, die eine präzise Leistung und Steuerung ermöglicht.

Die Cummins-Dieselmotoren haben einen Zylinderkopf mit 4 Ventilen, zwei Ein- und Auslassventile für eine höhere PS-Leistung und besseres Drehmoment im unteren Drehzahlbereich. Die Motoren verfügen über ölgekühlte Kolben für gleichmäßige Zylindertemperaturen. Die Motoren, die zur besseren Haltbarkeit mit einer Kurbelwelle aus Schmiedestahl ausgestattet sind, erfüllen komplett die EU-Abgasnormen der Stufe 2 und sind mit einer Intellix VSM gesteuerten elektromechanischen Kraftstoffanlage ausgestattet.

Kraftstoffsystem

Der GM-Treibgasmotor arbeitet mit einer sequentiellen Kraftstoffeinspritzung und einem Verdampfer/Regler, um den Kraftstoff vom flüssigen in den gasförmigen Zustand zu bringen und als Dampf einzuspritzen.

Die Motorsteuerung regelt Kraftstoff, Luft und Zündverstellung elektronisch, um das erforderliche Drehmoment zu erzeugen. In der Motorsteuerung werden die Kenngrößen Krümmerluftdruck, Krümmerlufttemperatur, Kühlflüssigkeitstemperatur, Fahrpedalstellung, Drosselklappenstellung, Motordrehzahl, Nockenwellensignal und Sauerstoffsensordaten verarbeitet.

Die Cummins-Kraftstoffanlage besitzt eine elektromechanisch gesteuerte Drehzahlregelung mit einem ausgezeichneten Ansprechverhalten. Ein Kaltstartsystem reduziert den weißen Rauch unter Kaltstartbedingungen und produziert sauberere Abgase durch Vorverlegung der Kraftstoffeinspritzung abhängig von der Wassertemperatur. Die Emissionen sind durch einen lastabhängigen Förderbeginn gesenkt worden.

Getriebe

Es kann unter drei Getrieben mit vielen Motorkonfigurationen gewählt werden, die ein breites Einsatzfeld abdecken.

Kriechfunktion und Bremse werden mit nur einem Pedal betätigt. Die Stapler können auch mit je einem Pedal für Kriechfunktion und Bremse ausgestattet werden, wenn bevorzugt. Ein 100-µm-Gittersieb am Einlass und ein 10-µm-Filter in der Rücklaufleitung schützen das Getriebe vor Verschmutzungen durch Abrieb.

1) Das Techtronix 100 verfügt über elektronisch gesteuerten Kriechgang und ein automatisches Abbremsystem (Auto Deceleration System, ADS), das den Stapler durch die kontrollierte Aktivierung der Kupplungspakete abbremst, ohne dass die Bremse betätigt werden muss. Die kontrollierte Fahrtrichtungsumkehr (Controlled Power Reversal, CPR) verhindert das Durchdrehen der Räder durch eine optimale Anpassung der Motordrehzahl bei Umkehr der Fahrtrichtung, die Funktion für das kontrollierte Zurückrollen an Rampen (Controlled roll-back, CRB) beschränkt das Zurückrollen an Steigungen auf 75 mm pro Sekunde.

2) Das Techtronix 100X verfügt über alle Funktionen des Techtronix 100 plus ein Zweigang-Automatikgetriebe (zwei Vorwärtsgänge, ein Rückwärtsgang) und erweiterte Zugkraft.

3) Das Techtronix 200X verfügt über alle Funktionen des Techtronix 100X, plus dynamisches automatisches Abbremsystem (DADS), plus eine automatische Geschwindigkeitssteuerung der Hydraulik mit automatischer Kriechsteuerung. Dank dieser Funktion wird die Motordrehzahl bei Aktivierung der Hydraulikfunktionen automatisch erhöht und gleichzeitig die Fahrgeschwindigkeit beibehalten. Durch die automatische Drosselklappenreaktion entspricht die Fahrgeschwindigkeit proportional der Gaspedalstellung; der Stapler lässt sich besser kontrollieren.

Kühlsystem

Das Kühlsystem verfügt über einen Hochleistungsventilator. Eine permanent geschmierte Wasserpumpe und ein leistungsstarker Kühler mit Querströmung sorgen für eine schnelle Wärmeabgabe. Das hermetisch dichte Kühlsystem arbeitet mit einem Betriebsdruck von 1,05 bar. Am Kühlmittelbehälter kann der Kühlmittelstand abgelesen werden. Der Kombi-Kühler ist mit einem extern montierten Getriebeölkühler ausgestattet, der noch besser die überschüssige Wärme ableitet. Alle Kühler sind gefedert montiert und deshalb extrem haltbar.

Antriebsachse

Die Antriebsachsen sind so ausgelegt, dass sie härtesten Einsätzen standhalten und Stöße absorbieren.

Die Antriebsachse ist eine in sich abgeschlossene Baugruppe, die in hochbelastbaren Gummidämpfern gelagert ist. Die Achswellen verfügen über ein Keilwellen-Design mit „gewalzten Ausrundungen“, um noch mehr Widerstand gegenüber einer Torsionsbelastung zu bieten. In einem magnetischen Sammelbehälter werden alle im Achsöl schwimmenden Metallteilchen aufgefangen, um einen Bauteileverschleiß zu verhindern.

Bremsen

Bei den Bremsen für die Modelle Base und Value handelt es sich um automatisch nachstellende Duo-Servo-Trommelbremsen. Die asbestfreien Bremsbeläge sind auf Stahlbacken geklebt und wirken gegen eine Trommel aus Gusseisen. Die Stapler mit einer Tragfähigkeit von 4500 kg bei einem Lastschwerpunkt von 600 mm und die mit

einer Tragfähigkeit von 5000 kg und 5500 kg besitzen standardmäßig Ölbad-Lamellenbremsen. Der Hauptzylinder des Ein-Kreis-Systems verfügt über einen abgedichteten Bremsflüssigkeitsbehälter mit Bremsflüssigkeitsstandsensoren, der bei niedrigem Stand eine Warnanzeige am Armaturenbrett aktiviert.

Hydraulische Servolenkung

Die leicht ansprechende hydrostatische Servolenkung macht ein mechanisches Gestänge überflüssig, wodurch Stöße bei Fahrten besser abgefangen und die Wartung vereinfacht werden. Das Lenkrad hat einen Durchmesser von 30 cm, eine griffige Oberfläche mit Lenkradknopf und braucht nur 4 Umdrehungen von einem Anschlag zum andern. Der zentral montierte Lenkzylinder befindet sich geschützt innerhalb der Lenkachse.

Lenkachse

Die aus Gusstahl hergestellte Lenkachse ist mit Gummihalfterungen stoß- und verschleißmindernd am Rahmen montiert. Das CSE- (Continuous Stability Enhancement) System sorgt dank einer geringeren Gelenkbewegung der Lenkachse für eine bessere Seitenstabilität des Staplers und gleichzeitig für uneingeschränkte Fahrt auf unebenen Böden.

Fahrerkabine

Der Base Truck verfügt über an der Frontwand montierte Bedienhebel, die rechts neben der Lenksäule angebracht sind.

Die Modelle Value und Productivity verfügen über elektrohydraulische Accutouch- oder PalmTech-Bedienelemente, die in der rechten Armlehne integriert sind und für eine ergonomisch sehr günstige Bedienung sorgen.

Das breite, einteilige Fußpedal im Kfz-Stil für Kriech- und Bremsfunktion ist Standard.

Das Intellix-Staplersystemmanagement (VSM) fungiert als Staplerhauptsteuerung und bietet eine umfassende Überwachung und Steuerung aller Staplerfunktionen und -systeme.

Die CANbus-Technik, über die alle Staplersysteme miteinander kommunizieren, sorgt für eine einfachere Verkabelung. Das ergonomisch angeordnete Armaturenbrett gibt dem Fahrer permanent Auskunft über den Staplerstatus und über anstehende Wartungsarbeiten. Das integrierte Diagnosesystem erlaubt eine schnelle und einfache Fehlersuche. Die elektrische Anlage ist mit abgedichteten Steckverbindern und Hall-Effekt-Sensoren ausgerüstet, die für noch mehr Betriebssicherheit sorgen.

Hydrauliksystem

Das Hydrauliksystem arbeitet mit einer geräuscharmen und leistungsstarken Zahnradpumpe in einem Gehäuse aus Gusseisen. Das System ist durch ein Hauptüberdruckventil im Hubkreislauf und durch ein Sekundärüberdruckventil für die Neig- und Zusatzfunktionen gegen Überlastungen geschützt. Ein 100-µm-Gittersieb am Einlass und ein 10-µm-Filter in der Rücklaufleitung sorgen für eine doppelte Filterung des Hydrauliköls. Der Hydrauliköltank ist im Rahmen integriert.

Bei den elektrohydraulischen Bedienelementen Accutouch und PalmTech ist ein Notfallventil vorgesehen, damit im Falle eines Stromausfalls die Last gesenkt werden kann. Bei allen Hochdruckhydraulikan schlüssen werden O-Ringflanschdichtungen verwendet.



NACCO Materials Handling Limited
trading as **Yale Europe Materials Handling**
Flagship House, Reading Road North,
Fleet, Hampshire GU51 4WD, Großbritannien.
Tel: + 44 (0) 1252 770700 Fax: + 44 (0) 1252 770784
www.yale-europe.de

Country of Registration: England. Company Registration Number: 02636775



Sicherheit. Das Fahrzeug entspricht der gültigen EU-Richtlinie für Flurförderzeuge. Technische Änderungen vorbehalten.

Publikationsnummer 290000246 Rev. 04
Gedruckt in Großbritannien (020820HG) DE

Yale ist ein eingetragenes Warenzeichen.
© Yale Europe Materials Handling 2008. Alle Rechte vorbehalten.

Der abgebildete Stapler enthält Sonderausstattungen.